

测量曲轴轴向间隙

所需要的专用工具和维修设备

t 通用千分表支架 -VW 387-

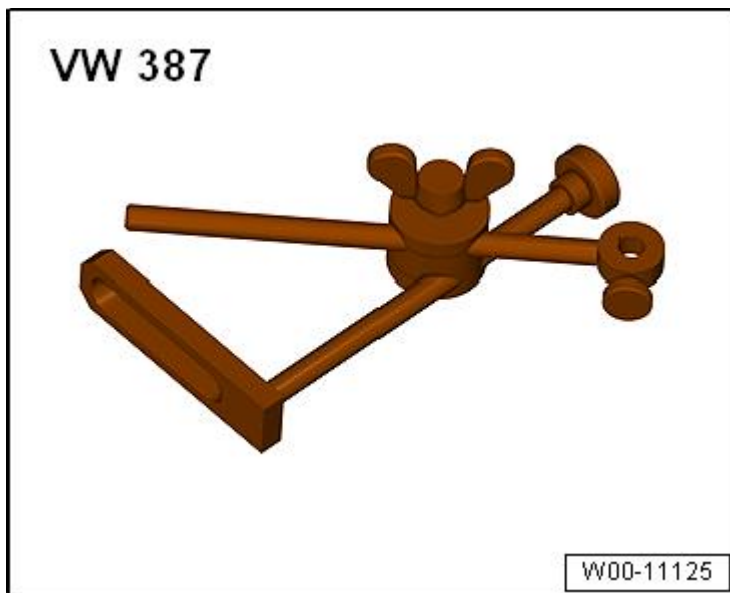

t 千分表 -VAS 6079-



工作步骤

- 将千分表 -VAS 6079- 用通用千分表支架 -VW 387- 拧紧在气缸体上并对着曲轴臂放置。
- 用手向千分表方向按压曲轴，把千分表调节到“0”。
- 从千分表上推下曲轴，读取数值。

轴向间隙：

- l 新：0.070 - 0.231 mm。
- l 磨损极限：0.30 mm。

